

Rz 20 $\sqrt{(\checkmark)}$

600.1812-4697/002

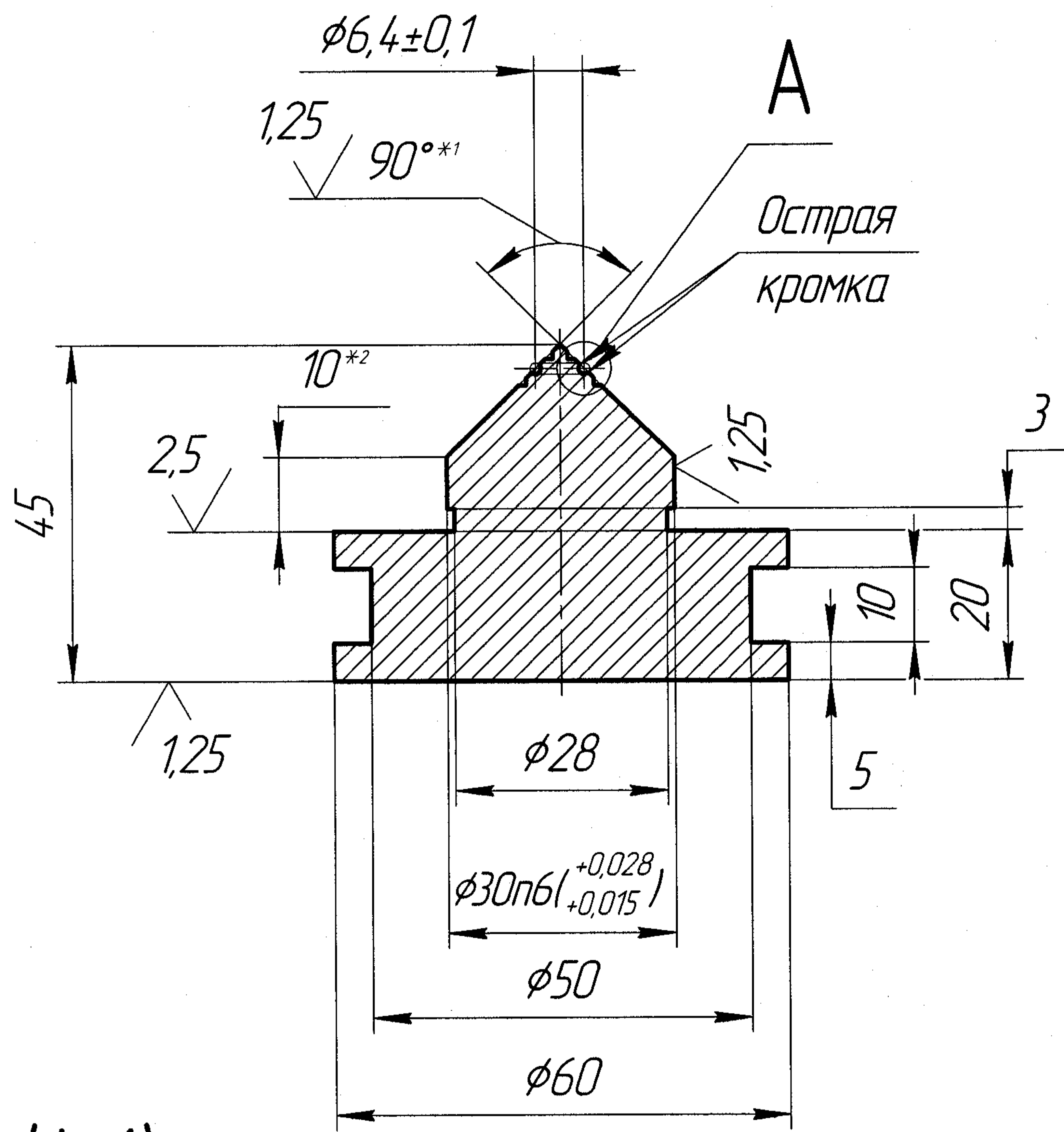

A(4:1)

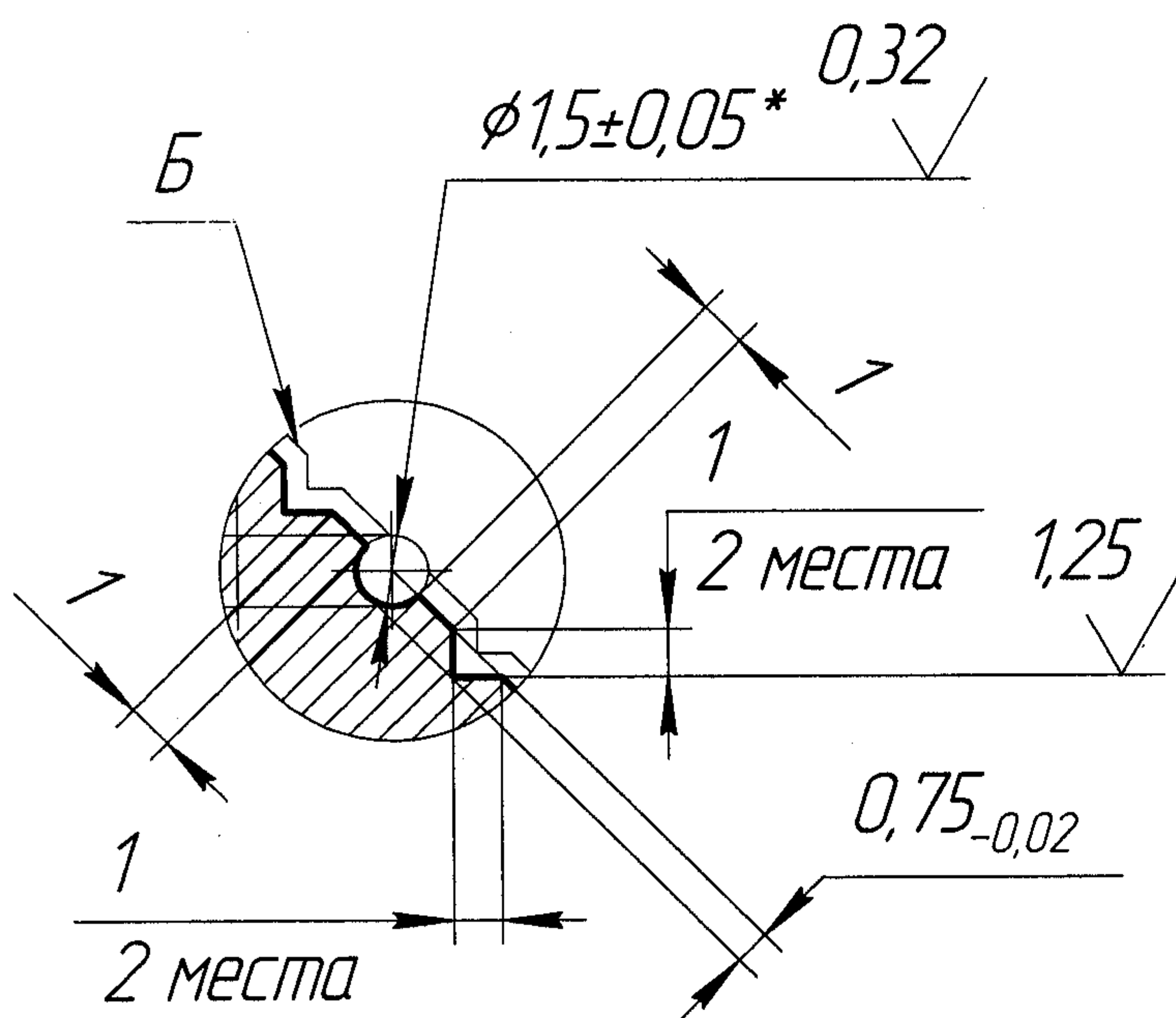

- 1 35..40 HRC.
- 2 Покрытие пов. Б - X20д.твердое.
- 3 * - Выполнить п.1 Т.Т. чертежа 600.1812-4697 СБ.
- 4 *1 - Согласовать с деталью 600.1812-4697/003
- 5 *2 - Обеспечить п.2 Т.Т. чертежа 600.1812-4697 СБ.
- 6 Остальные Т.Т. по ОСТ 151896-82.
- 7 Острые кромки притупить R 0,5 или 0,6x45°.

				600.1812-4697/002			
Изм.	Лист	№ докум.	Подп.	Дата	Лит.	Масса	Масштаб
		Голубева	So	25.05.77			1:1
Пров.					Лист	Листов	1
Т.контр.					КТО		
Н.контр.					Сталь 40X ГОСТ 4543-74		
Утв.					Копировал		

Инд. № подл.	Подп. и дата	Взам. инв. №	Инд. № дробл.	Подп. и дата	Справ. №	Пред. примен.